

HYDRA RAM[®]

ADVANCED DEMOLITION EQUIPMENT



FX SERIES



12 MODELLEN HYDRAULISCHE SLOOPHAMERS VAN 100 TOT 4150 KG
VOOR GRAAFMACHINES VAN 1 ~ 55 TON









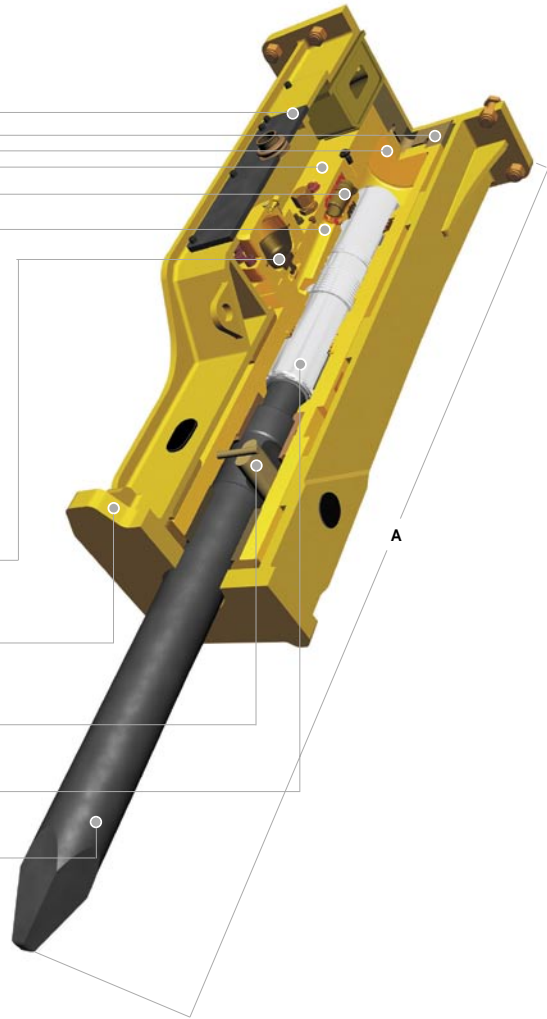

HYDRA RAM®

ADVANCED DEMOLITION EQUIPMENT

FX SERIES

- Geluid gedempt** Minder geluidsoverlast door geluidsichte omkasting
- Vibratiedemper** Absorbeert terugslagenergie van de hamer en vermindert zo de slijtage aan de graafmachine
- Grotere stikstofkamer** Garandeert een grotere slagenergie
- Frequentieventiel** Variabele slagfrequentie
- Grotere stuurschuif** Deze over gedimensioneerde stuurschuif is 10 tot 15% efficiënter dan andere systemen. Resultaat: hamer wordt minder heet en heeft een grotere slagkracht
- Auto Lube Smeersysteem** Automatisch smeersysteem (optioneel)
- Accumulator** Accumulator absorbeert piekdrücken en verhoogt de efficiëntie van de hamer = minder belasting van/slijtage aan het hydraulisch systeem van de graafmachine
- Heavy Duty Hamerkast** Slijtdelen gemaakt van HARDOX® staal
- Beitelborgpen** Over-gedimensioneerde beitelborgpen garandeert een lange levensduur
- Slagzuiger** Hogere slagenergie door langere slag
- Beitel** Langere levensduur door speciale harding



		FX-10	FX-20	FX-30	FX-40	FX-50	FX-70	FX-90	FX-120	FX-160	FX-220	FX-340	FX-500
 (1)	t.	0.8-2.0	1.5-3.0	2-4	3-5	4-7	6-9	7-12	10-16	14-18	19-26	28-40	42-55
 *	kg.	100	135	160	195	320	410	550	920	1320	1900	2500	4150
A	mm.	1180	1210	1240	1280	1580	1683	1950	2240	2640	2860	3170	3610
	s/pm	700-1200	700-1200	550-1000	500-900	500-800	400-800	400-700	400-700	400-600	400-600	300-400	250-350
	bar	80-100	100-120	100-120	110-130	140-160	140-160	140-160	150-170	150-180	160-180	160-180	160-180
	bar	120-140	140-160	140-160	150-170	180-200	180-200	180-200	190-210	190-220	200-220	200-220	200-220
	l/min.	10-20	15-25	25-40	30-50	35-65	40-70	45-85	80-120	100-140	130-170	170-230	200-300
	mm.	36	45	53	60	68	75	90	100	125	140	155	175

(*) De bovengenoemde gewichten zijn inclusief gemiddelde aanbouwplaat

(1) Aanbevolen graafmachine/aanbouwdeel combinatie.

(DEALER)



HYDRA  RAM®
ADVANCED DEMOLITION EQUIPMENT

HYDRARAM b.v.
Meander 7
NL 9231DB SURHUISTERVEEN
The Netherlands

tel. +31 512-365981
fax. +31 512-365761
www.hydraram.com
info@hydraram.com